

РАСПОРЯЖЕНИЕ

«08 ноября 2011 г.

Москва

№ 2398р.

Об утверждении Местных технических условий

В целях применения в качестве крепления грузов надувных полипропиленовых пакетов (пневмооболочек) в крытых вагонах и в соответствии с пунктом 1.2 главы 1 Технических условий размещения и крепления грузов в вагонах и контейнерах, утвержденных МПС России 27 мая 2003 г. № ЦМ-943:

1. Утвердить и ввести в действие с 10 ноября 2011г. прилагаемые Местные технические условия размещения и крепления пакетированных грузов в крытых вагонах с применением надувных полипропиленовых пакетов (пневмооболочек) производства компании «INTERNATIONAL DUNNAGE A.S.» (далее – Местные технические условия).

2. Начальникам железных дорог обеспечить:

изучение Местных технических условий работниками железных дорог, занятыми на перевозках грузов в крытых вагонах;

информирование грузоотправителей и грузополучателей о введении в действие Местных технических условий;

контроль за соблюдением требований Местных технических условий работниками, занятыми на погрузке, размещении и креплении пакетированных грузов в крытых вагонах.

3. Признать утратившими силу распоряжение ОАО «РЖД» от 13 мая 2011г. №1028р и распоряжение ОАО «РЖД» от 05 сентября 2011г. №1928р.

Вице-президент
ОАО «РЖД»



В.Г. Лемешко

Исп. Кудрявцев Н.Н., ЦДМ
262-10-25

**Местные технические условия
размещения и крепления пакетированных грузов в крытых вагонах с
применением надувных полипропиленовых пакетов (пневмооболочек)
производства компании «INTERNATIONAL DUNNAGE A.S.»**

1. НАЗНАЧЕНИЕ И ОБЛАСТЬ ПРИМЕНЕНИЯ

Настоящие технические условия устанавливают способы размещения и крепления пакетированных грузов на поддонах размерами 800x1200 мм, 1000x1200 мм и 1230x2500 мм в крытых вагонах с длиной кузова 13844 – 16080 мм с применением в качестве средств крепления надувных полипропиленовых пакетов (пневмооболочка, грузопакет) производства компании INTERNATIONAL DUNNAGE A.S.

2. ТЕХНИЧЕСКИЕ ТРЕБОВАНИЯ

2.1. Пневмооболочки для крепления грузов имеют двухслойную (пакет в пакете) конструкцию. Внутренний элемент, герметичный пакет-вкладыш из полиэтиленовой пленки высокого давления, с двумя поперечными сварными швами на расстоянии 40 мм от края дна и верха. Наружная оболочка должна быть изготовлена из рукавной ламинированной полипропиленовой ткани. Дно и верх наружной оболочки сшиваются совместно с внутренним пакетом-вкладышем с предварительной подгибкой ткани внутрь с шириной загиба 80 мм. В оболочку встроен впускной-выпускной клапан для заполнения оболочки воздухом.

2.2. На поверхности пневмооболочек для крепления грузов не допускаются:

- расхождение и затяжка швов;
- пропуски в строчках;
- сквозные механические повреждения материала оболочки;
- масляные пятна, грязь.

2.3. Характеристики материалов пневмооболочек в зависимости от уровня применения приведены в таблице 3.

3. ОСНОВНЫЕ ПАРАМЕТРЫ И РАЗМЕРЫ

3.1. Пневмооболочки для крепления грузов подразделяются по уровню нагрузки (надежности) на 4 уровня согласно таблицы 1:

Таблица 1.

Уровень 1	Уровень 2	Уровень 3-4	Уровень 5
Виды груза: пакетированный груз	Виды груза: пакетированный груз	Виды груза: пакетированный груз	Виды груза: пакетированный груз

3.2 . Размеры пневмооболочек для крепления грузов должны соответствовать размерам, указанным в таблице 2.

Таблица 2.

Размеры пневмооболочек, см. Уровень 1, 2, 3-4,5			
76 x 76	91 x 91	118 x 122	146 x 183
76 x 91	91 x 122	118 x 152	146 x 213
76 x 122	91 x 152	118 x 183	146 x 244
76 x 152	91 x 168	118 x 213	146 x 274
76 x 183	91 x 183	118 x 244	146 x 305
76 x 213	91 x 213	118 x 259	146 x 335
76 x 244	91 x 244	118 x 274	-
76 x 259	91 x 259	118 x 305	-
76 x 274	91 x 274	118 x 335	-
76 x 305	91 x 305	-	-
-	91 x 335	-	-

Допускаемые отклонения размеров $\pm 0,5$ см.

Таблица 3

Материал оболочки	Уровень			
	1	2	3-4	5
<u>Ткань полипропиленовая.</u> Поверхностная плотность г/м ² . Разрывная нагрузка, Н не ме- нее:	75	140	190	250
- по основе	720	1400	1700	1800
- по утку	620	1050	1300	1400
Относительное удлинение, %				
- по основе	19±3	19±3	19±3	19±3
- по утку	19±3	19±3	19±3	19±3
<u>Пленка полиэтиленовая.</u> Толщина, мм.	0,08	0,1	0,1	0,16
Прочность при растяжении, МПа (кг/см ²), не менее				
в продольном направлении	24,5 (250)	33,3 (340)	36,1 (370)	46,8 (480)
в поперечном направлении	20,6 (210)	21,6 (220)	34,4 (350)	35,2 (360)
Относительное удлинение при разрыве, %, не менее				
в продольном направлении	500	500	500	500
в поперечном направлении	500	500	500	500

3.3. Пневмооболочки для крепления грузов должны сохранять герметичность при внутреннем пневматическом давлении, указанном в таблице 4.

Таблица 4

Наименование показателя	Уровень 1	Уровень 2	Уровень 3-4	Уровень 5
Оболочка должна сохранять герметичность при внутреннем пневматическом давлении, кг/см ² :	0,2	0,27	0,54	0,68

3.4. Пневмооболочки для крепления грузов должны выдерживать без разрушения внутреннее пневматическое давление на 30% выше, указанного в таблице 4.

3.5. Пневмооболочки для крепления грузов должны выдерживать без разрушения кратковременную, в течение 5 минут, сжимающую критическую нагрузку, приведенную в таблице 5. После испытания допускается снижение давления внутри пневмооболочки.

Таблица 5.

Наименование показателя	Уровень			
	1	2	3-4	5
Пневмооболочка должна выдерживать без разрушения кратковременную сжимающую критическую нагрузку, кг.	12000	18000	22000	28000

3.6. Зазор, заполняемый одним надувным полипропиленовым пакетом, не должен превышать 600 мм. При наличии зазора более 600 мм устанавливают два надувных полипропиленовых пакета.

4. МАРКИРОВКА

4.1. Маркировка каждой упаковочной единицы или грузового места с пневмооболочками для крепления грузов, должна соответствовать ГОСТ Р 51121 и содержать:

- товарный знак или наименование предприятия-изготовителя;
- наименование изделий;
- количество изделий;
- дату изготовления;
- отметку службы контроля;
- обозначение нормативного документа на изделия.

4.2. Маркировку наносят на ярлык или непосредственно на тару (упаковку).

4.3. Для сертифицированных изделий знак соответствия по ГОСТ Р 50460 представляют в документе о качестве и (или) на упаковке, в товаросопроводительной документации.

5. РАЗМЕЩЕНИЕ И КРЕПЛЕНИЕ ГРУЗА

5.1. В соответствии с настоящими техническими условиями допускается размещать и крепить транспортные пакеты массой до 2000 кг, сформированные на поддонах.

5.2. Перед размещением транспортных пакетов стены вагона в местах установки надувных пакетов должны быть закрыты прокладочным материалом (картоном,

ДВП). Если поверхности транспортных пакетов имеют острые углы, выступающие части, которые могут повредить пневмопакеты, между ними и надувными пакетами также должен быть установлен прокладочный материал.

5.3. Количество пакетированных грузовых единиц в вагоне определяется в зависимости от их массы и высоты, длины кузова и грузоподъемности вагона.

5.4. Размещение и крепление пакетированных грузов в вагонах с длиной кузова 13844 – 16080 мм производится в соответствии со схемами, приведенными на рисунке 1:

Вариант 1:

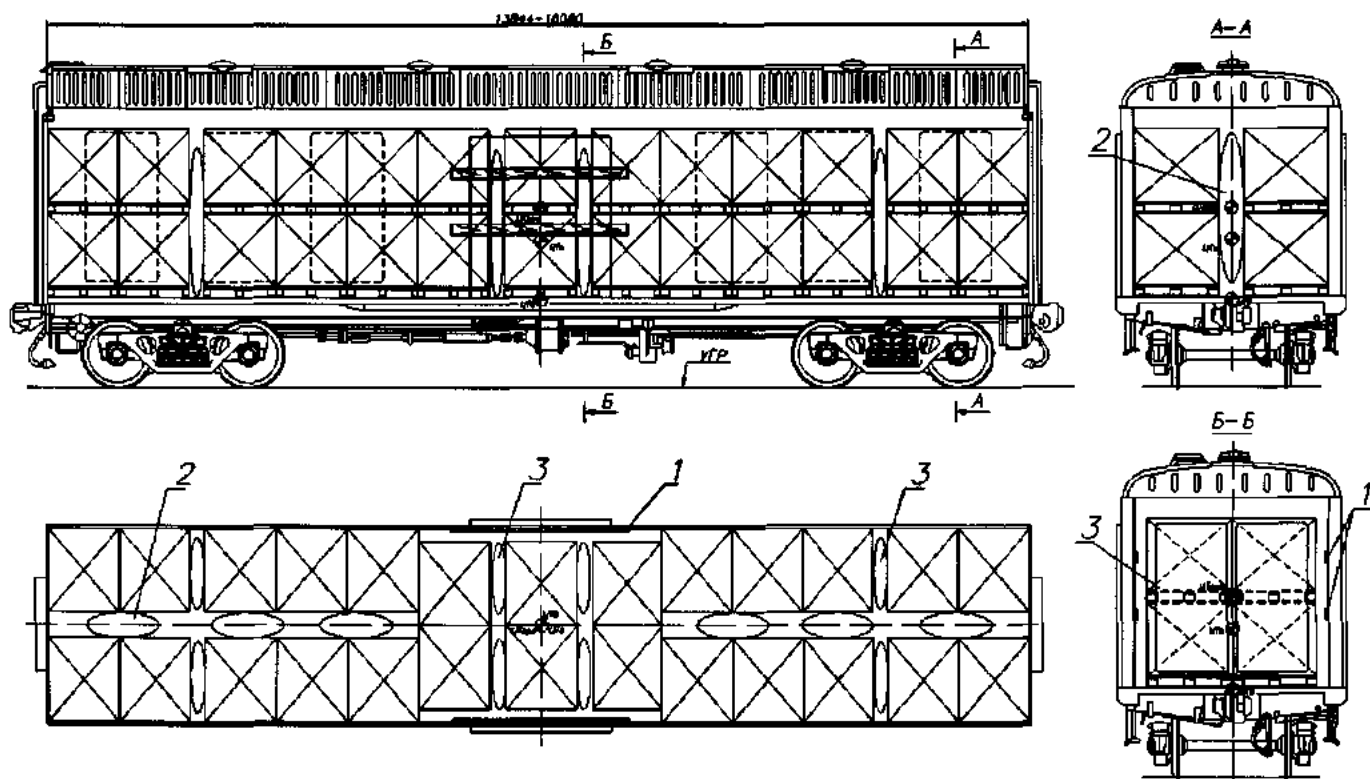

Вариант 2:

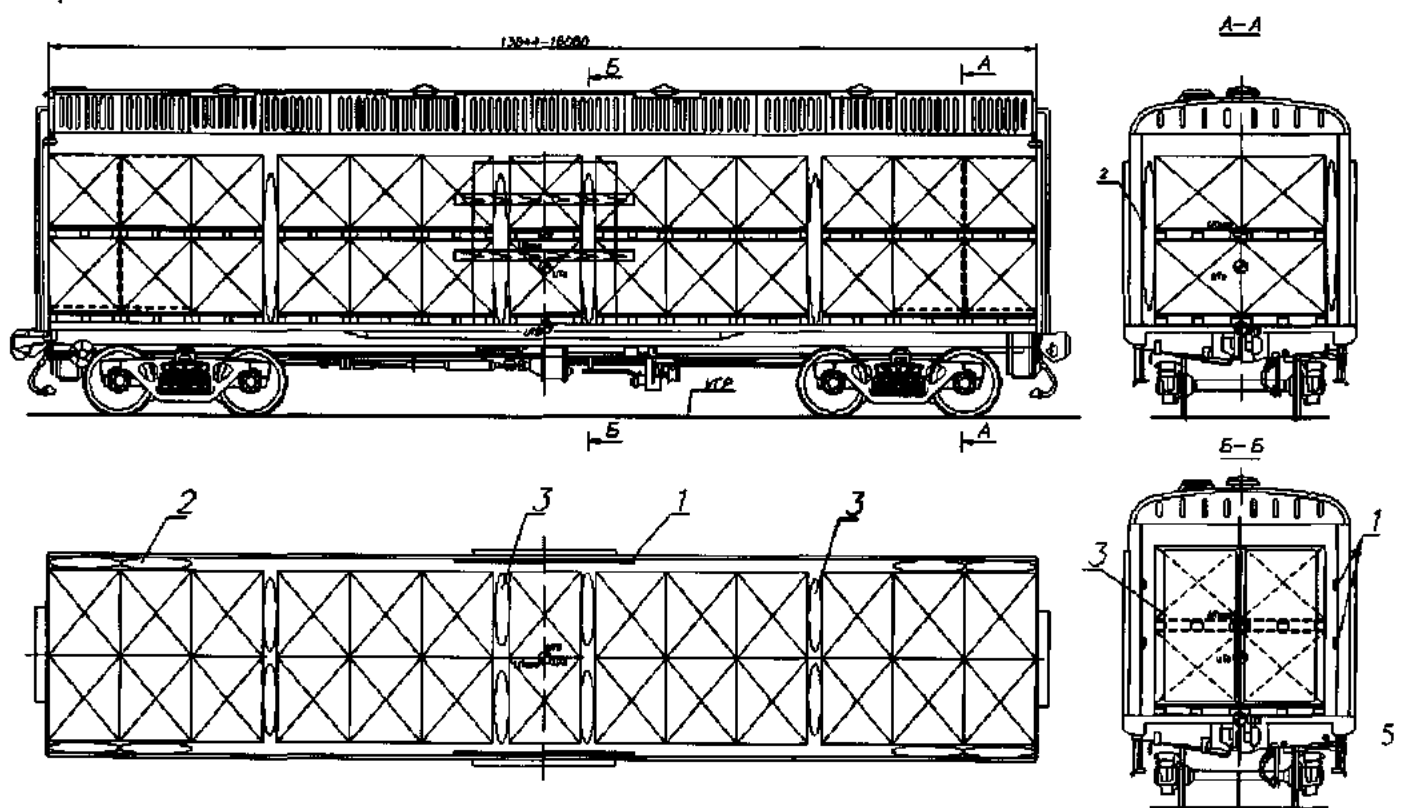

Вариант 3:



Рисунок 1

Вариант 1-2: 1 – доска ограждение дверей вагона; 2 – пневмооболочка (грузопакет, уровень 2); 3 – пневмооболочка (грузопакет, уровень 3,4)

Вариант 3: 1-2 – щиты торцевой и поперечный, 3-4 – доска, 7-8 – доска, 9 - пневмооболочка (грузопакет, уровень 3,4), 10-11 – гвозди, 12 - проволока

5.4.1. Размещение пакетов производится длинной стороной поперек вагона от 1 до 4-х ярусов по высоте и от 1 до 3-х рядов по ширине в количестве от 20 до 50 пакетов по вариантам 1-3 (рис.1).

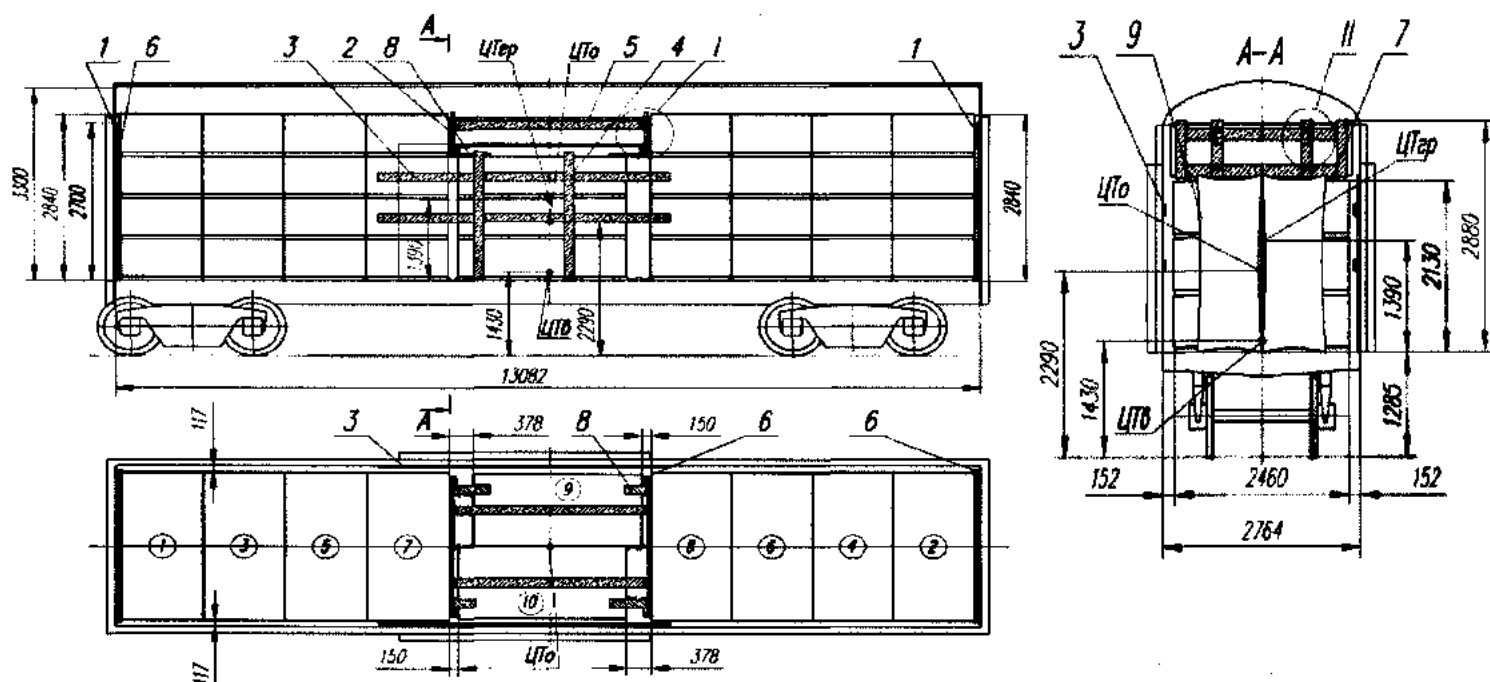
5.4.2. В зазор между штабелями в междверном пространстве и в торцевых частях вагона устанавливают по две (по ширине вагона) пневмооболочки поз.3 размерами 1180x2130 мм (уровень 3,4), согласно вида «Б-Б»

5.4.3. Между продольными рядами штабелей груза, а так же между стенками вагона и штабелями груза установить пневмооболочки поз.2. (по 1-й на 2 соседних пакета) размерами 1180x2130 мм (уровень 2) согласно вида «А-А».

5.4.4. Пневмооболочки устанавливают на высоте от пола до нижней кромки пакета 100 – 200 мм и заполняют воздухом до рабочего давления 0,03 МПа (0,3 кгс/см²) в соответствии с инструкцией изготовителя.

5.4.5. Двери вагона ограждают досками сечением не менее 40-50x150 мм, которые устанавливают на уровне середины высоты второго яруса в соответствии с положениями пункта 1.12 главы 11 ТУ №ЦМ-943.